



Poste à Déjeuner Guide de Montage

**85-1117-6 (G21201) Propane
Garantie Limitée de 3 ans**

Lisez ce guide au complet et conservez-le pour consultation ultérieure.

Montez votre gril immédiatement.

**Les réclamations relatives aux pièces manquantes ou endommagées
doivent être effectuées dans un délai de 15 jours suivant l'achat.**

Appelez la ligne d'assistance de Centro au 1-877-707-5463.



PRODUIT LOURD NÉCESSITANT 2 PERSONNES POUR LE SOULEVER

CE GUIDE DOIT ÊTRE RANGÉ AVEC LE PRODUIT À TOUT MOMENT

Pour COMMANDER des pièces de rechange ou des accessoires non couverts par la garantie ou ENCORE pour activer votre garantie, consultez notre site Web à l'adresse www.centrobbs.com.

▲ MISE EN GARDE

Rebords coupants. Portez des gants pour monter votre gril.

▲ MISE EN GARDE

Lisez et observez toutes les consignes de sécurité, instructions d'assemblage et directives d'entretien et d'utilisation avant de tenter d'assembler l'appareil et de cuisiner.

▲ INSTALLATEUR, MONTEUR OU CONSOMMATEUR

Ce guide doit toujours être conservé avec le produit.

▲ AVERTISSEMENT

Tout manquement aux directives du fabricant risque de causer des incendies, des explosions et des dommages matériels dangereux, ainsi que des blessures graves, voire la mort.

Suivez toutes les procédures de vérification d'étanchéité avant d'utiliser le barbecue, même si le gril a été assemblé par le distributeur. N'essayez pas d'allumer ce barbecue sans avoir lu la partie sur les directives d'allumage du guide d'entretien et de sécurité.

▲ DANGER

1. Si vous décelez une odeur de gaz:
 - a. Coupez l'alimentation en gaz de l'appareil
 - b. Éteignez toute flamme nue
 - c. Ouvrez le couvercle
 - d. Si l'odeur persiste, tenez-vous loin de l'appareil et communiquez immédiatement avec votre fournisseur en gaz ou le service d'incendie local.
2. Ne jamais entreposer ou utiliser de l'essence ou une autre substance inflammable (sous forme de liquide ou de vapeur), quelle qu'elle soit, à proximité de cet appareil ou d'un autre appareil.
3. Ne jamais ranger une bonbonne de GPL qui n'est pas raccordée en prévision de son emploi à proximité de cet appareil ou d'un autre appareil.
4. Deux personnes sont nécessaires pour monter l'appareil.
5. Faites attention aux rebords coupants.

CE BARBECUE EST RÉSERVÉ À UN USAGE EXTÉRIEUR
ENTREZ EN CONTACT AVEC LE CENTRE D'APPELS S'IL MANQUE DES PIÈCES

LISTE DES FIXATIONS

LES OUTILS REQUIS POUR L'ASSEMBLAGE

- Tournevis cruciforme n° 2 (long et court)
- Tournevis pour écrous à fente de ¼ po (long et court)
- Clé à molette
- Pincés
- Maillet de caoutchouc

Avant d'assembler le barbecue, lisez attentivement ces instructions.

Assemblez le barbecue sur une surface propre et plane. Le barbecue est lourd. Il est nécessaire que deux personnes l'assemblent.

Remarque : Ne serrez pas complètement tous les écrous pendant la phase initiale.

No.	Désignation	N° de pièce	Quantité
1	¼" x 38 Vis	20120-13038-250	4
2	¼" x 13 Vis	20120-13013-250	6
3	ø7 Rondelle frein	41400-07000-250	10
4	ø7 Rondelle	40300-07000-250	10
5	ST4.2x 10 Vis auto taraudeuse	22500-42010-137	1
6	No. 10-24UNC x 10 Vis	20124-10010-250	12
7	ø5 Rondelle frein	41400-05000-250	12
8	ø5 Rondelle	40300-05000-250	12
9	No. 8-32UNC x 10 Vis	20332-08010-250	4
10	Clé	G413-0032-9082	1

⚠ Attention : la tôle peut causer des blessures. Portez des gants pour effectuer l'assemblage du barbecue. Soyez prudent lors de l'assemblage.

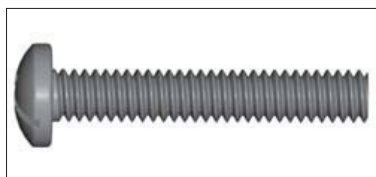

#1. ¼" x 38 Vis (x4)

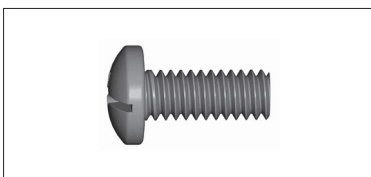

#2. ¼" x 13 Vis (x6)

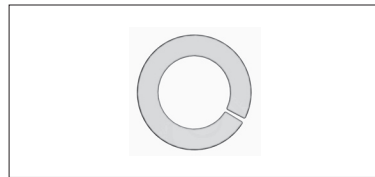

#3. ø7 Rondelle frein (x10)

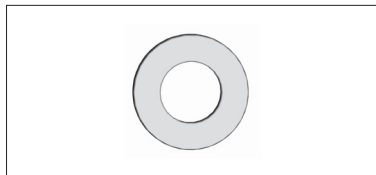

#4. ø7 Rondelle (x10)

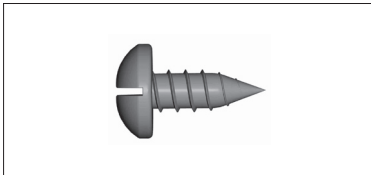

#5. ST4.2x 10 Vis auto taraudeuse (x1)

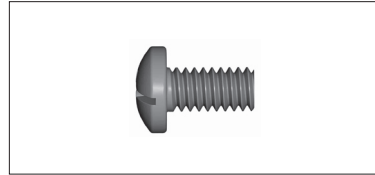

#6. No. 10-24UNC x 10 Vis (x12)

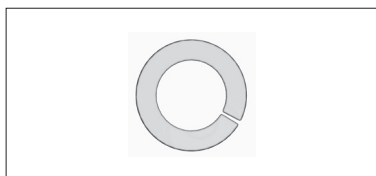

#7. ø5 Rondelle frein (x12)

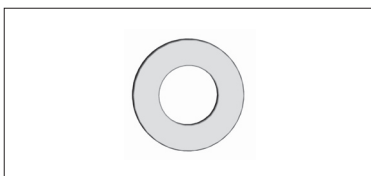

#8. ø5 Rondelle (x12)

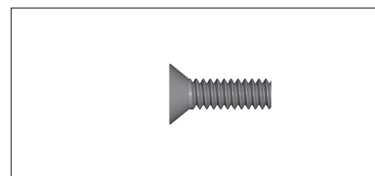

#9. No. 8-32UNC x 10 Vis (x4)

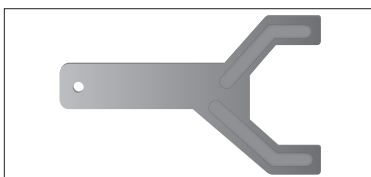

#10. Clé (x1)

LIST DE PIÈCES DU MODÈLE POUR 85-1117-6 (G21201)

Code	Quantité	Désignation	N° de pièce
A1	1	Couvercle supérieur	G212-2000-01
A2	2	Charnières supérieures	G508-8202-01
B	1	Panneau arrière supérieur	G212-0013-01
C1	1	Cadre du chariot principal	G212-0004-01
C2	2	Charnières inférieures	G508-8104-01
D	1	Gril de cuisson du brûleur latéral	G212-0012-01
E	1	Brûleur latéral	G212-0300-01
F	1	Ensemble d'électrodes du brûleur latéral	G433-0047-01
G	1	Cuvette de propreté pour brûleur latéral	G212-0005-01
H1	1	Panneau de commande	G212-0009-01
H2	1	Logo cuisine	A012-0006-01
I	3	Crochet	G212-0006-01
J	1	Armature grillager, exclusions de bonbonne	G212-0016-01
K	1	Ensemble du collecteur	G212-4000-01
L	1	Regulateur	G419-0013-01
M	2	Boutons de commande	G412-4500-01
N1	1	Nécessaire d'allumage électronique	G501-0072-02
N2	1	Bouton d'allumeur électronique	G501-0072-01
O	1	Ensemble d'électrodes du brûleur principal	G617-0017-01
P	1	Support avant	A012-0001-01
Q	1	Plateau à graisse	G212-0400-01
R	1	Récipient à graisse	G416-0015-01
S	1	Plaqué de cuisson	G212-0002-01
T	1	Gril de cuissons, compartiment de brûleur	G212-0001-01
U	1	Brise-flammes	G212-0011-01
V	1	Brûleurs principal	G502-1700-01
W	1	Compartiment soudé des brûleurs	G212-0200-01
X	1	Panneau latéral du chariot gauche	A012-0200-01
Y	1	Panneau latéral du chariot droit	A012-0300-01
Z1	1	Support gauche	A012-0600-01
Z2	2	Assemblage aimant	G401-0052-01
AA	1	Support droit	A012-0700-01
BB	1	Assemblage de la porte	G212-6000-01
CC	1	Assemblage soudé d'étagère inférieure	G212-0500-01
DD	2	Assemblages de roulettes avec mécanisme de blocage	G401-0061-01
EE	2	Assemblages de roulettes	G606-0027-01
FF	1	Porte-allumettes	G608-0019-01
GG	1	Crochet de joint	A012-0016-01
	1	Kit de quincaillerie	G212-B001-01
	1	Manuel	G212-M001-01
	1	Manuel de sécurité et entretien	G617-M001-02

DIAGRAMME ÉCLATÉ POUR 85-1117-6 (G21201)

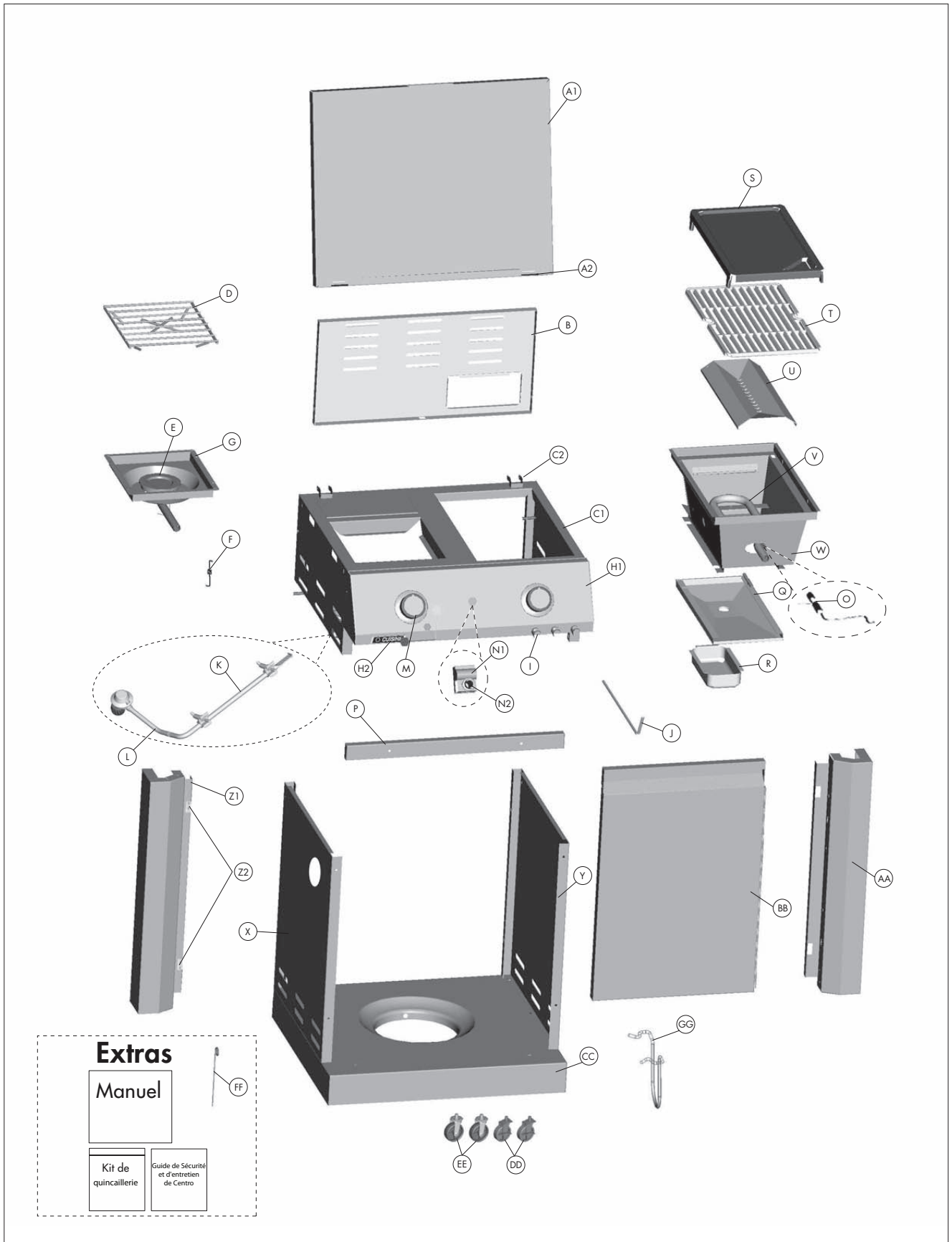

INSTRUCTIONS D'ASSEMBLAGE

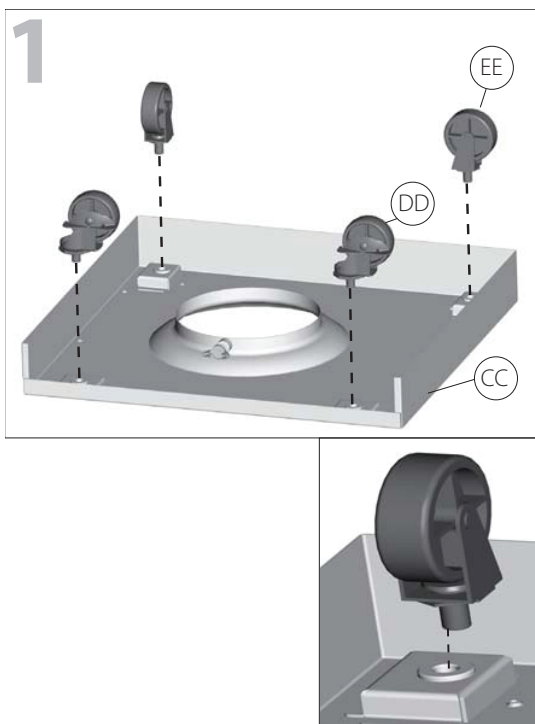

Séparez les 2 types de roues, les 2 roulettes de blocage (DD) et les deux roues normales (EE).

Fixez les roulettes de blocage (DD) à l'arrière de la tablette inférieure (CC) et les roues normales (EE) à l'avant de la tablette inférieure (CC).

Pour fixer les 4 roulettes, serrez-les à la main en premier lieu. Serrez ensuite plus fort à l'aide de la clé fournie dans le paquet contenant le matériel.



Vue avant

Assurez-vous que toutes les roulettes sont correctement verrouillées en position ARRÊT (ON) avant de continuer.

Assemblez le panneau latéral du chariot (X) et celui de droite (Y) à la tablette inférieure (CC).



#2 1/4" x 13 Vis (X6)



#3 ø7 Rondelle frein (X6)



#4 ø7 Rondelle (X6)

INSTRUCTIONS D'ASSEMBLAGE

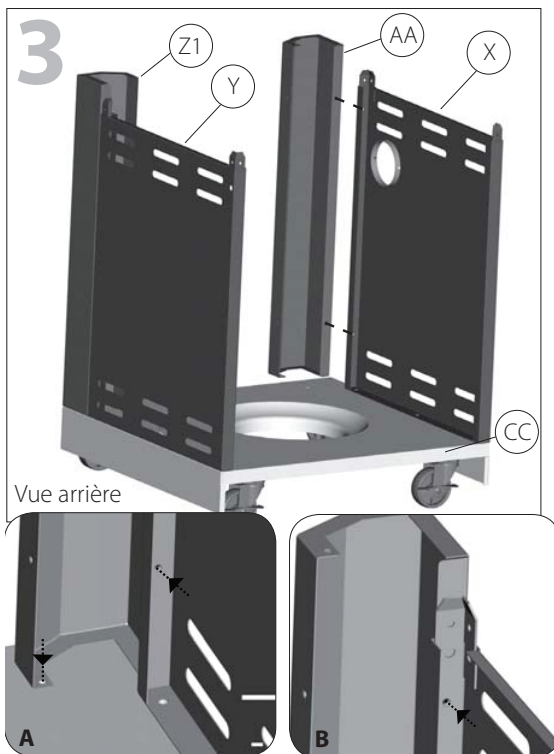

Montez les supports droit (AA) et gauche (Z1) sur les panneaux latéraux du chariot (X & Y) et sur la tablette inférieure (CC) chariot tel qu'indiqué sur les schémas A et B.

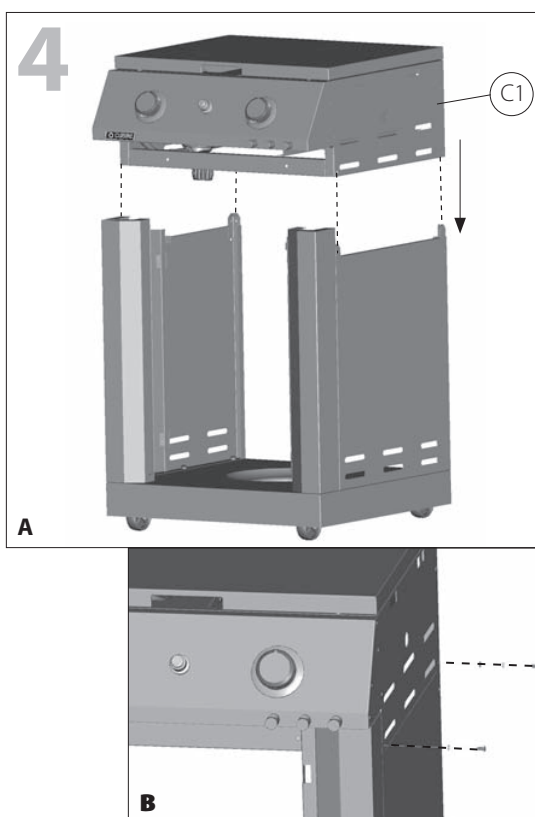
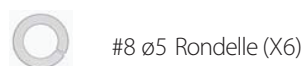
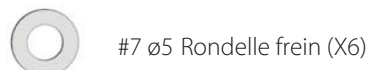

CETTE ÉTAPE NÉCESSITE AU MOINS 2 PERSONNES. N'ESSEYEZ PAS D'EFFECTUER LE MONTAGE SEUL. PIÈCES EXTRÊMEMENT LOURDES!

a. Positionnez le cadre du chariot principal (C1) sur le chariot tel qu'indiqué sur les schémas A.

b. Utilisez les ferrures pour relier les deux parties par les côtés gauche et droit, aux quatre points indiqués sur les schémas B.

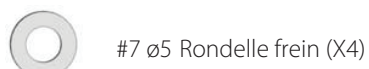

INSTRUCTIONS D'ASSEMBLAGE

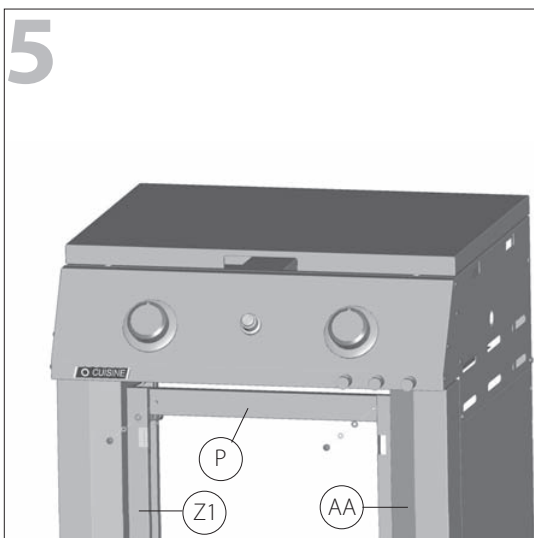

Vue avant

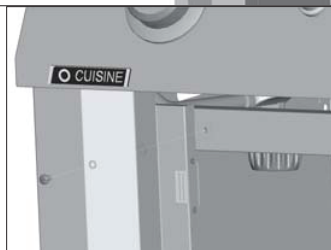

Fixez la pièce de soutien avant (P) sur les supports droit et gauche (Z1 & AA).

CONSEIL : une personne aligne le panneau gauche tandis qu'une autre monte le côté droit.

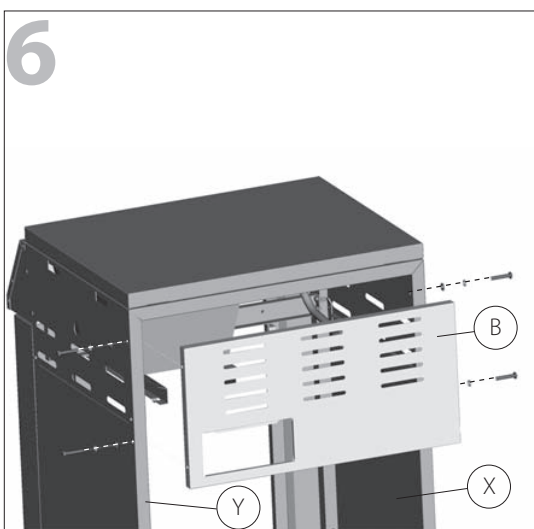
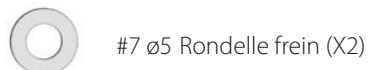

Vue arrière

Fixez le panneau arrière supérieur (B) aux panneaux latéraux droit et gauche (X & Y).

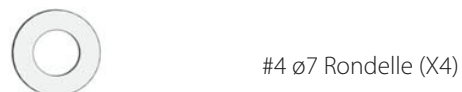

INSTRUCTIONS D'ASSEMBLAGE

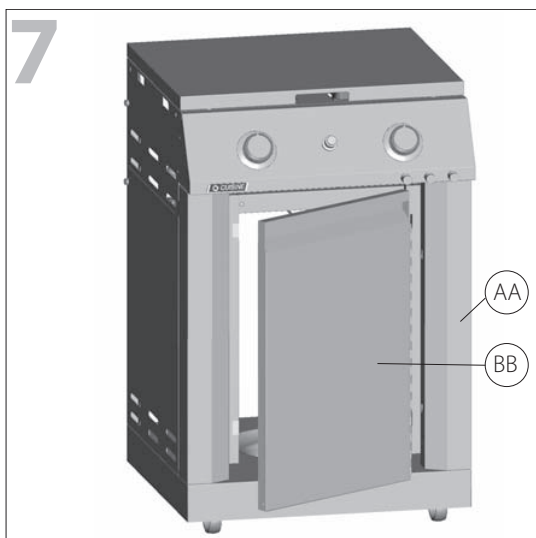

Vue avant



CONSEIL : avant d'essayer de monter la porte (BB) sur le support droit (AA), localisez les deux fixations sur la charnière de la porte. Localisez ensuite les deux petites ouvertures sur le support latéral droit.

a. Maintenez la porte perpendiculairement au chariot. Alignez les deux fixations sur la charnière de la porte (BB) avec les deux trous sur le support latéral droit (AA). Une fois alignées, poussez les deux fixations dans l'ouverture et appuyez dessus immédiatement pour les mettre en place et les fixer.

b. Montez la porte (BB) sur le support droit (AA), tel qu'indiqué sur le schéma B, à l'aide des vis fournies.



#9 No. 8-32UNC x 10 Vis (X4)

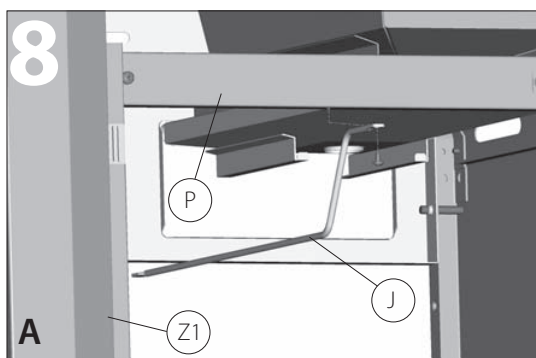

Vue avant

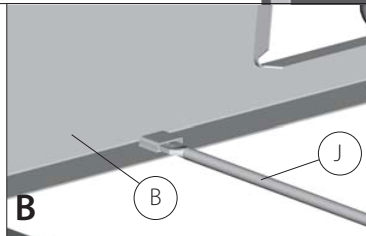

Insérez l'extrémité plate de la barre de retrait du réservoir (J) dans la rainure située sur le panneau arrière supérieur (B), tel qu'indiqué sur les schémas B. Montez ensuite la barre de retrait du réservoir (J) sur la pièce de soutien avant (P) à l'aide de la vis auto taraudeuse, tel qu'indiqué sur les schémas A.



#5 ST4.2x 10 Vis auto taraudeuse (X1)

INSTRUCTIONS D'ASSEMBLAGE

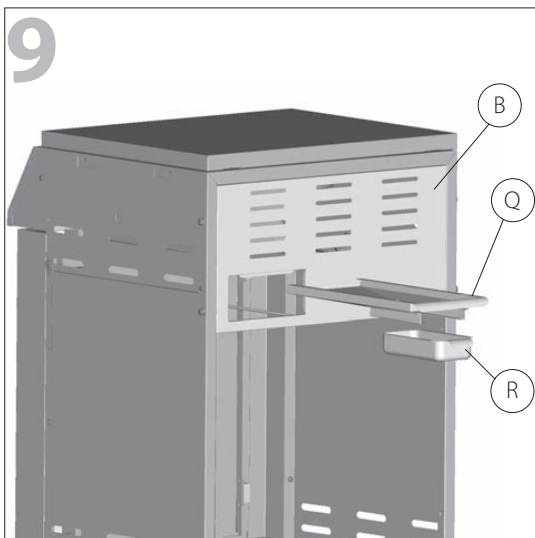

Vue arrière

- a. Insérez le plateau de récupération des graisses (Q) dans l'ouverture du panneau arrière supérieur (B) en vous assurant d'engager les rails situés sous le boîtier à brûleur.
- b. Placez le récipient à graisse (R) sur les rails situés en dessous du plateau de récupération des graisses (Q).

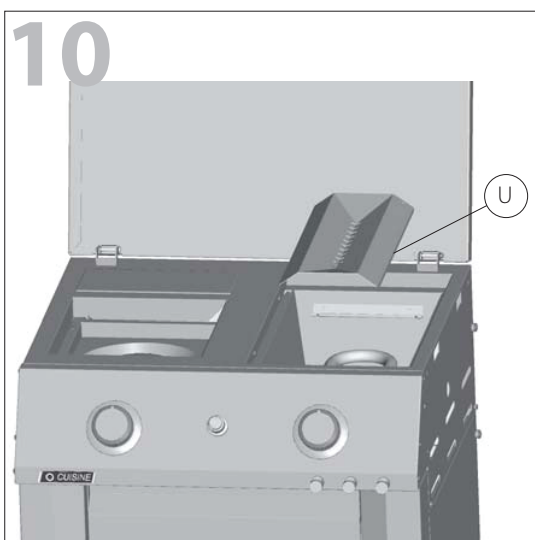

Ouvrez le couvercle. Positionnez d'abord le brise-flamme (U) dans le compartiment de brûleur (W).

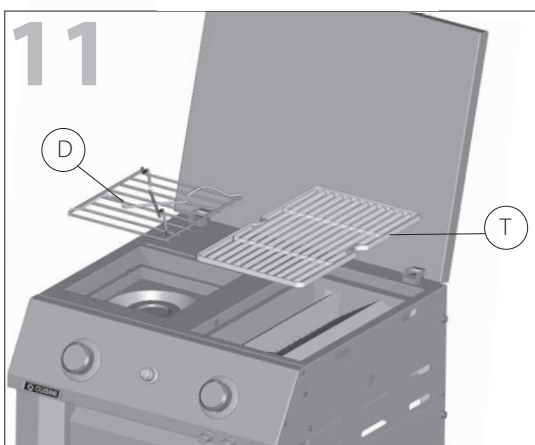

- a. Puis la grille de cuisson du brûleur latéral (D) sur la brûleur latéral.
- b. Puis le grille de cuisson (T) dans le compartiment des brûleurs (W).

INSTRUCTIONS D'ASSEMBLAGE

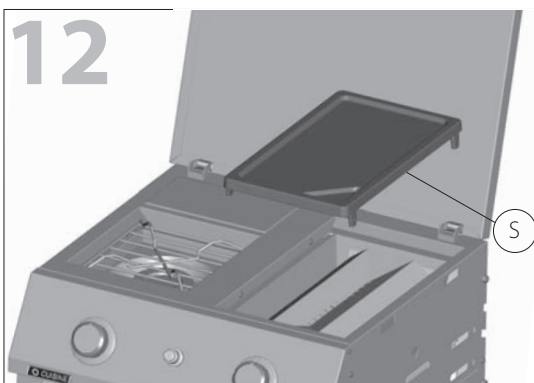

CONSEIL: Veuillez noter que vous pouvez seulement utiliser la grille de cuisson principale (T) ou la plaque de cuisson (S) sur le brûleur principale.

Pour utiliser la plaque de cuisson (S), enlevez la grille de cuisson (T) et insérez la plaque de cuisson (S) sur la bordure supérieure de la cuvette du BBQ.

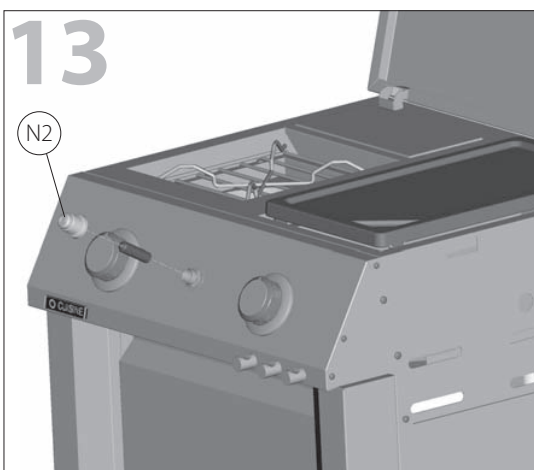

Dévissez le bouton d'allumage électronique (N2) et insérez une pile AA dans le compartiment à piles, le côté positif faisant face vers l'extérieur.

*** Piles non comprises.**

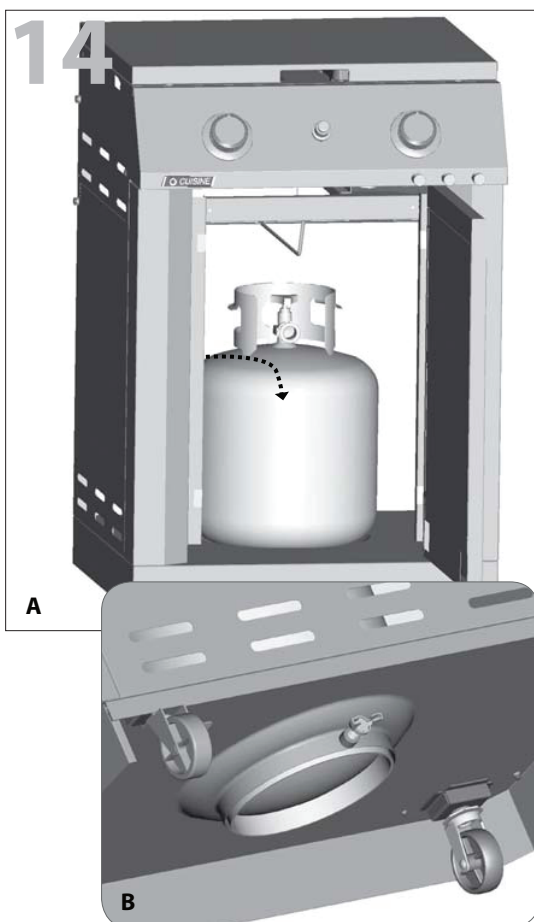

a. Positionnez le réservoir de propane de 20 lb sur la tablette inférieure (CC) et fixez-le à l'aide du boulon (déjà attaché) situé en dessous de la tablette inférieure, tel qu'indiqué sur le schéma B.

b. Attachez l'écrou de serrage du régulateur à la valve de la bonbonne de GPL.

ATTENTION : pour garantir la sécurité de votre famille, n'essayez pas d'allumer ce barbecue avant d'avoir lu les pages 4 à 7 du guide de sécurité et d'entretien CENTRO. Tous les tests de sécurité et de détection des fuites DOIVENT ÊTRE EFFECTUÉS PAR L'UTILISATEUR avant l'allumage du barbecue.

AVERTISSEMENT Ne rangez pas de réservoirs de propane supplémentaires dans le chariot du barbecue.

Rallonge de coin de comptoir Centro (# 85-1147-4/ A01301)

- o Augmente la taille de votre comptoir.
- o Permet de disposer votre barbecue et vos appareils de cuisine de camping Centro à un angle de 45°.
- o Reliez votre barbecue et vos appareils de cuisine de camping Centro pour vivre une expérience de cuisine en extérieur complète.

