



Attention:
Tuyau de jardin non inclus.

Poste de Cuisine et Évier

Guide de Montage

85-1140-8 (A01201)
Garantie Limitée de 3 ans

Lisez ce guide au complet et conservez-le pour consultation ultérieure.

Montez votre gril immédiatement.

Les réclamations relatives aux pièces manquantes ou endommagées doivent être effectuées dans un délai de 15 jours suivant l'achat.

Appelez la ligne d'assistance de Centro au 1-877-707-5463.



PRODUIT LOURD NÉCESSITANT 2 PERSONNES POUR LE SOULEVER

CE GUIDE DOIT ÊTRE RANGÉ AVEC LE PRODUIT À TOUT MOMENT

Pour COMMANDER des pièces de rechange ou des accessoires non couverts par la garantie ou ENCORE pour activer votre garantie, consultez notre site Web à l'adresse www.centrobbs.com.

⚠ MISE EN GARDE

Rebords coupants. Portez des gants pour monter votre gril.

⚠ MISE EN GARDE

Lisez et observez toutes les consignes de sécurité, instructions d'assemblage et directives d'entretien et d'utilisation avant de tenter d'assembler l'appareil et de cuisiner.

⚠ INSTALLATEUR, MONTEUR OU CONSOMMATEUR

Ce guide doit toujours être conservé avec le produit.

⚠ AVERTISSEMENT

Tout manquement aux directives du fabricant risque de causer des incendies, des explosions et des dommages matériels dangereux, ainsi que des blessures graves, voire la mort.

Suivez toutes les procédures de vérification d'étanchéité avant d'utiliser le barbecue, même si le gril a été assemblé par le distributeur. N'essayez pas d'allumer ce barbecue sans avoir lu la partie sur les directives d'allumage du guide d'entretien et de sécurité.

⚠ DANGER

1. Si vous décelez une odeur de gaz:
 - a. Coupez l'alimentation en gaz de l'appareil
 - b. Éteignez toute flamme nue
 - c. Ouvrez le couvercle
 - d. Si l'odeur persiste, tenez-vous loin de l'appareil et communiquez immédiatement avec votre fournisseur en gaz ou le service d'incendie local.
2. Ne jamais entreposer ou utiliser de l'essence ou une autre substance inflammable (sous forme de liquide ou de vapeur), quelle qu'elle soit, à proximité de cet appareil ou d'un autre appareil.
3. Ne jamais ranger une bonbonne de GPL qui n'est pas raccordée en prévision de son emploi à proximité de cet appareil ou d'un autre appareil.
4. Deux personnes sont nécessaires pour monter l'appareil.
5. Faites attention aux rebords coupants.

CE BARBECUE EST RÉSERVÉ À UN USAGE EXTÉRIEUR

ENTREZ EN CONTACT AVEC LE CENTRE D'APPELS S'IL MANQUE DES PIÈCES

INSTRUCTIONS D'ASSEMBLAGE

OUTILS REQUIS POUR L'ASSEMBLAGE

- Tournevis cruciforme n° 2 (long et court)
- Tournevis pour écrous à fente de ¼ po (long et court)
- Clé à molette
- Pincés
- Maillet de caoutchouc

Avant d'assembler le barbecue, lisez attentivement ces instructions.

Assemblez le barbecue sur une surface propre et plane. Le barbecue est lourd. Il est nécessaire que deux personnes l'assemblent.

Remarque : Ne serrez pas complètement tous les écrous pendant la phase initiale.

No.	Désignation	N° de pièce	Quantité
1	¼"-20UNC x 13 Vis	20120-13013-250	10
2	ø7 Rondelle plate	41400-07000-250	10
3	ø7 Rondelle frein	40300-07000-250	10
4	No. 10-24UNC x 10 Vis	20124-10010-250	14
5	ø5 Rondelle frein	41400-05000-250	14
6	ø5 Rondelle	40300-05000-250	14
7	Clé	G413-0032-9082	1

⚠ Attention :
la tôle peut causer des blessures. Portez des gants pour effectuer l'assemblage du barbecue.
Soyez prudent lors de l'assemblage.

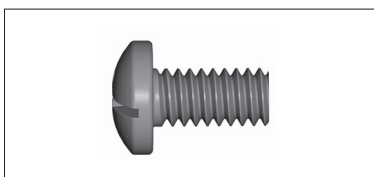

#1. ¼"-20UNC x 13 Vis (x10)

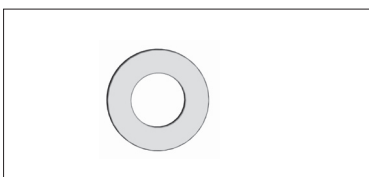

#2. ø7 Rondelle plate (x10)

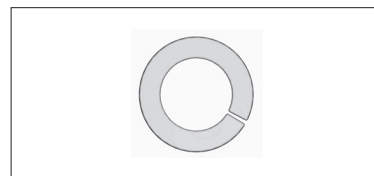

#3. ø7 Rondelle frein (x10)

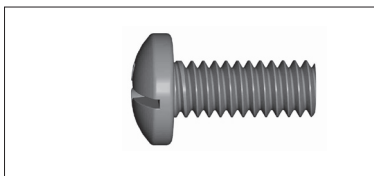

#4. No. 10-24UNC x 10 Vis (x14)

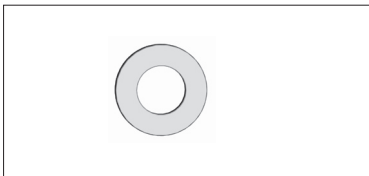

#5. ø5 Rondelle frein (x14)

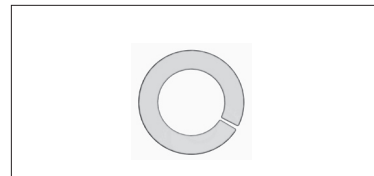

#6. ø5 Rondelle (x14)

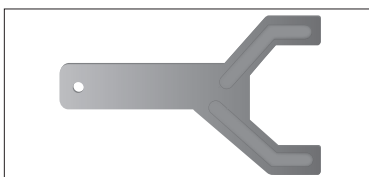

#10. Clé (x1)

LISTE DE PIÈCES DU MODÈLE POUR 85-1140-8 (A01201)

Code	Quantité	Désignation	N° de pièce
A1	1	Assemblage du chariot principal	A012-0100-01
A2	1	Évier	A006-0900-01
A3	1	Panneau arrière supérieur	A012-0008-01
B	1	Raccord	A006-0018-01
C	1	Robinet	A006-0009-01
D	1	Planche à hacher	A012-0002-01
E1	1	Crépine	A006-0028-01
E2	1	Tuyau d'évier	A006-0022-01
F1	1	Plateau de condiments	A012-0005-01
F2	1	Logo cuisine	A012-0006-01
F3	1	Porte-serviette	G502-0016-01
G	1	Support avant	A012-0001-01
H1	1	Manette de câble pour panier à déchets	A012-0014-01
H2	1	Panier à déchets	A012-0013-01
I	1	Panneau arrière	A012-0007-01
J	1	Panneau latéral du chariot gauche	A012-0200-01
K	1	Panneau latéral du chariot droit	A012-0300-01
L1	1	Support gauche	A012-0600-01
L2	1	Support droit	A012-0700-01
L3	2	Assemblage aimant	G401-0052-01
M	1	Assemblage de la porte	A012-3000-01
N	1	Assemblage soudé d'étagère inférieure	A012-0500-01
O	2	Assemblages de roulettes avec mécanisme de blocage	G401-0061-01
P	2	Assemblages de roulettes	G606-0027-01
Q	1	Crochet de joint	A012-0016-01
	1	Kit de quincaillerie	A012-B001-01
	1	Manuel	A012-M001-01
	1	Manuel de sécurité et entretien	G617-M001-02

DIAGRAMME ÉCLATÉ POUR 85-1140-8 (A01201)

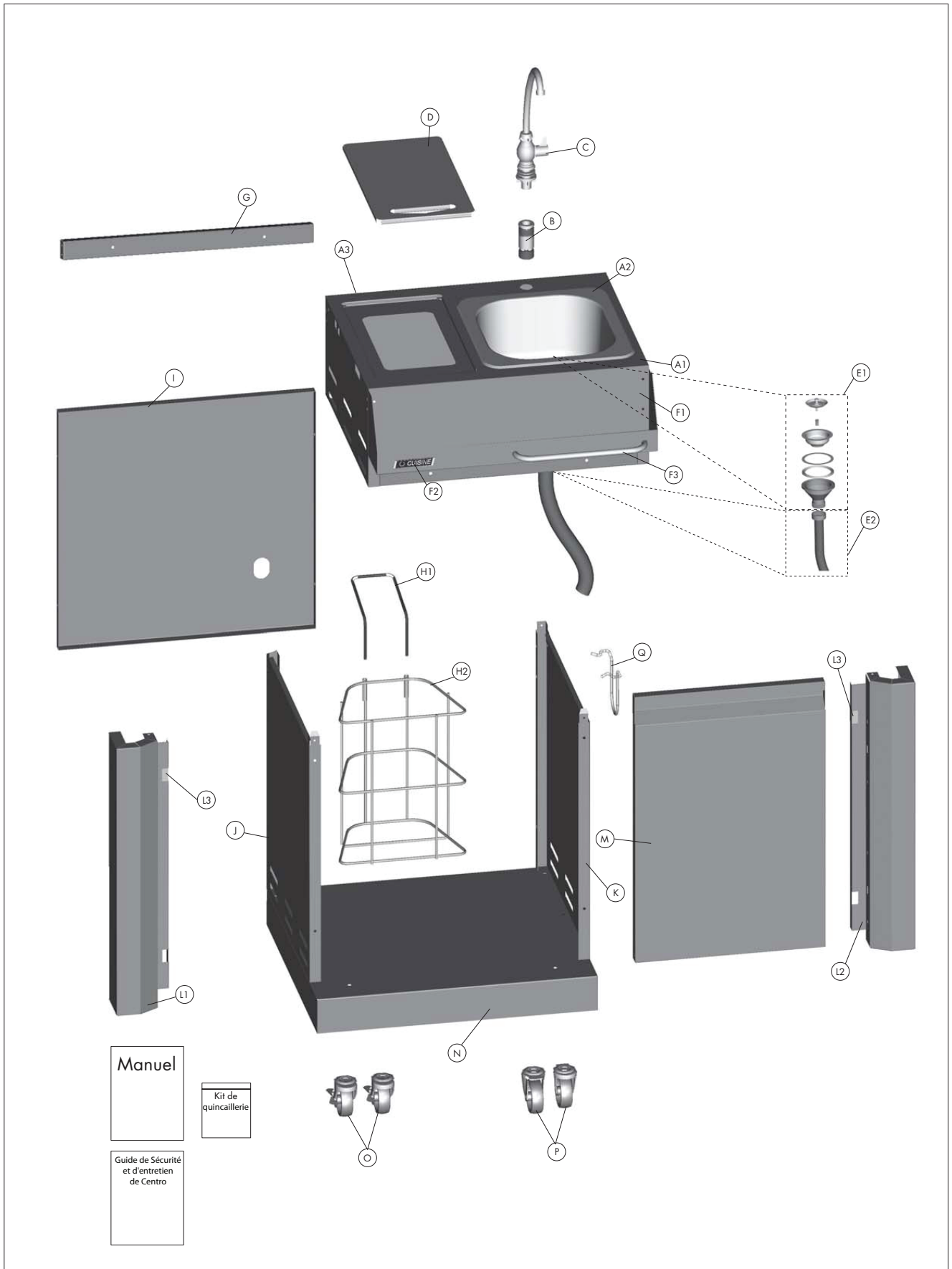

INSTRUCTIONS D'ASSEMBLAGE

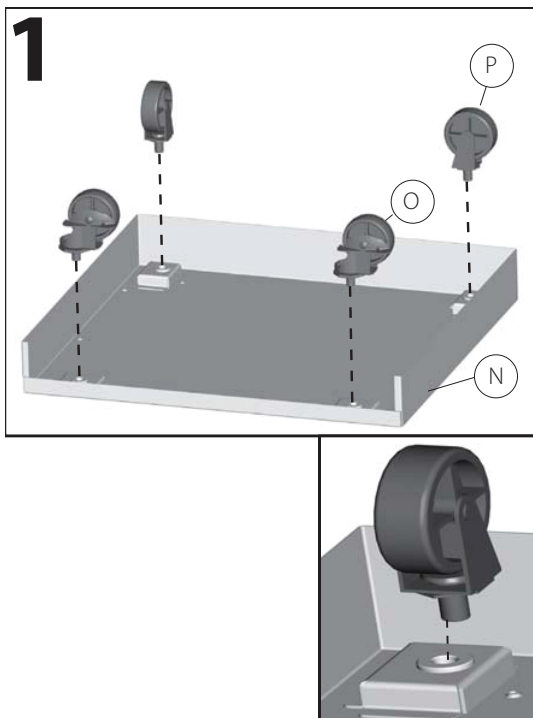

Séparez les 2 types de roues, les 2 roulettes de blocage (O) et les deux roues normales (P).

Fixez les roulettes de blocage (O) à l'arrière de la tablette inférieure (N) et les roues normales (P) à l'avant de la tablette inférieure (N).

Pour fixer les 4 roulettes, serrez-les à la main en premier lieu. Serrez ensuite plus fort à l'aide de la clé fournie dans le paquet contenant le matériel.

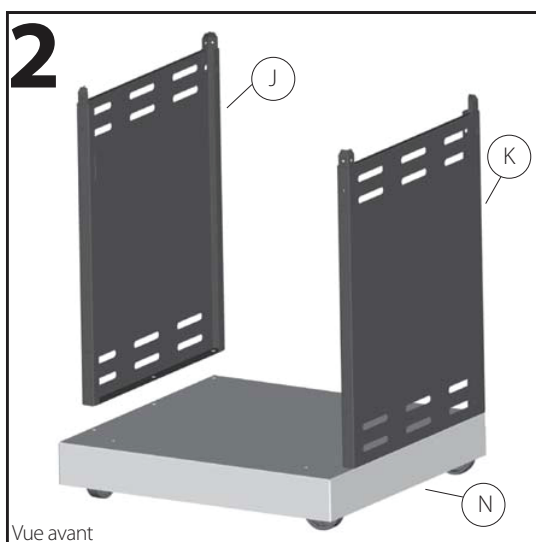

Assurez-vous que toutes les roulettes sont correctement verrouillées en position ARRÊT (ON) avant de continuer.

Assemblez le panneau latéral du chariot (J) et celui de droite (K) à la tablette inférieure (N).



#1 1/4"-20UNC x 13 Vis (X6)



#2 ø7 Rondelle plate (X6)



#3 ø7 Rondelle frein (X6)

INSTRUCTIONS D'ASSEMBLAGE

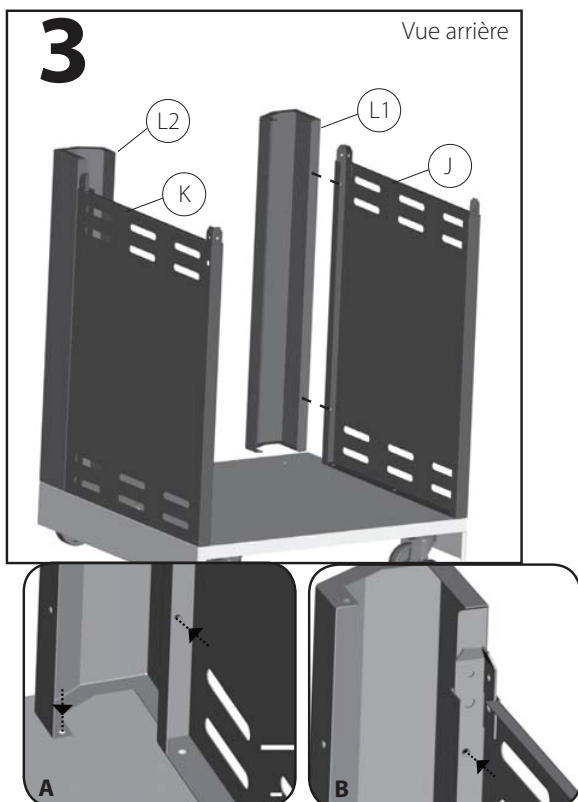

Montez les supports droit (L1) et gauche (L2) sur les panneaux latéraux du chariot (J & K) et sur la tablette inférieure (N) chariot tel qu'indiqué sur les schémas A et B.



#4 No. 10-24UNC x 10 Vis (X6)



#5 \varnothing 5 Rondelle frein (X6)



#6 \varnothing 5 Rondelle (X6)

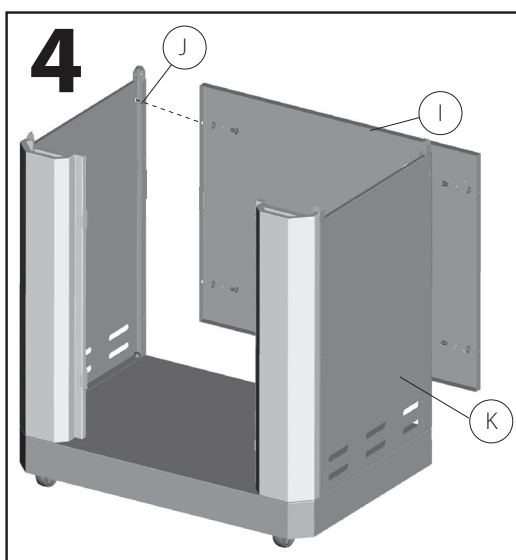

Vue avant

Fixez le panneau arrière (I) à l'arrière des panneaux latéraux gauche et droit du chariot (J & K).



#1 1/4"-20UNC x 13 Vis (X4)



#2 \varnothing 7 Rondelle plate (X4)



#3 \varnothing 7 Rondelle frein (X4)

INSTRUCTIONS D'ASSEMBLAGE

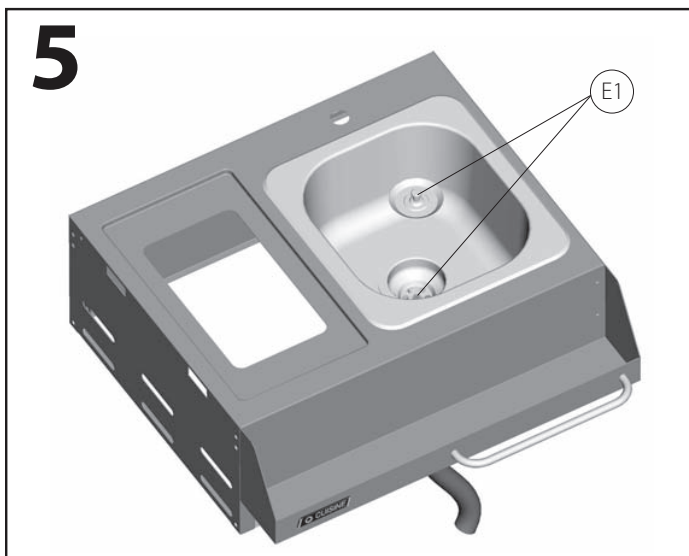

En passant par-dessous le chariot de l'évier, attachez le tuyau de l'évier (E2) à l'évier (A2).

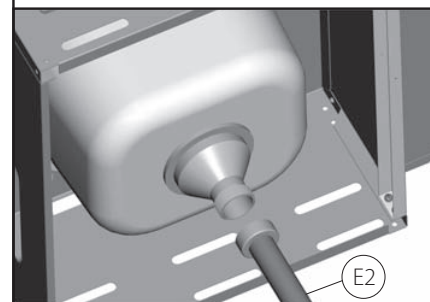

Face inférieure du cadre du chariot principal

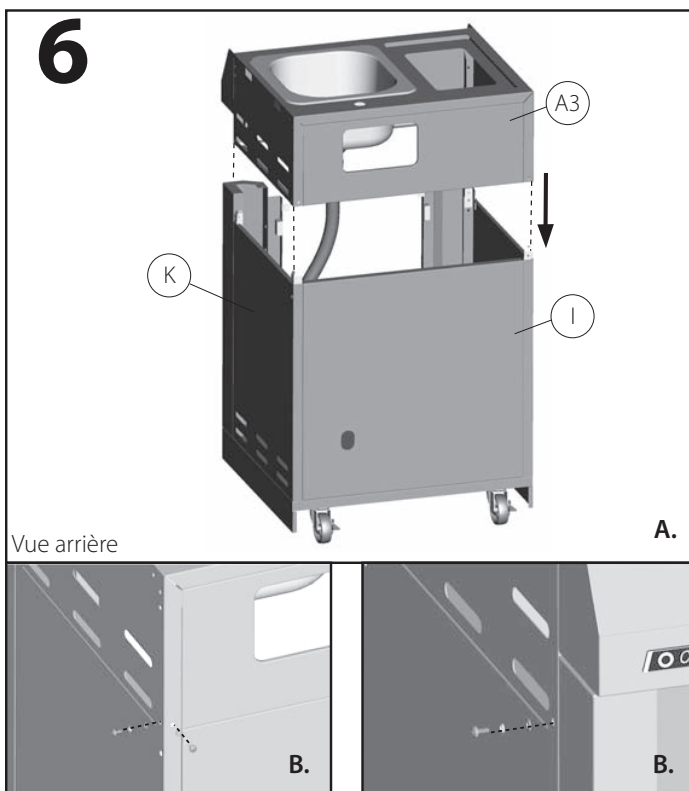

CETTE ÉTAPE NÉCESSITE AU MOINS 2 PERSONNES.

N'ESSAYEZ PAS D'EFFECTUER LE MONTAGE SEUL. PIÈCES EXTRÊMEMENT LOURDES!

- Positionnez le cadre du chariot principal (A) sur le chariot tel qu'indiqué sur les schémas A.
- Utilisez les ferrures pour relier les deux parties par les côtés gauche et droit, aux quatre points indiqués sur les schémas B.



#4 No. 10-24UNC x 10 Vis (X6)



#5 ø5 Rondelle frein (X6)



#6 ø5 Rondelle (X6)

INSTRUCTIONS D'ASSEMBLAGE

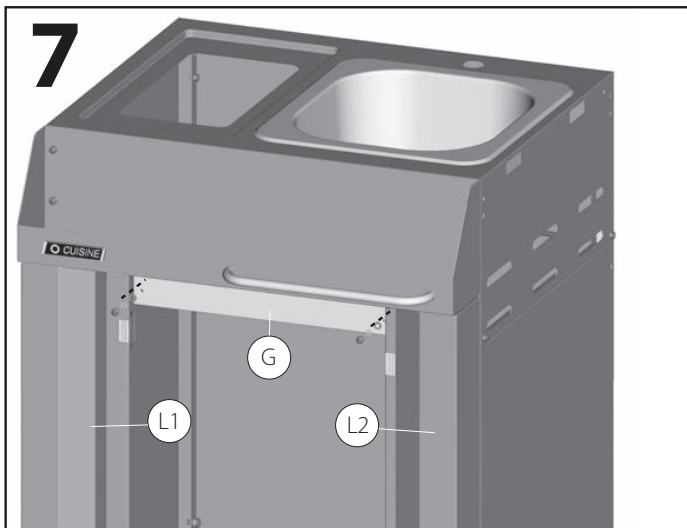

Vue avant

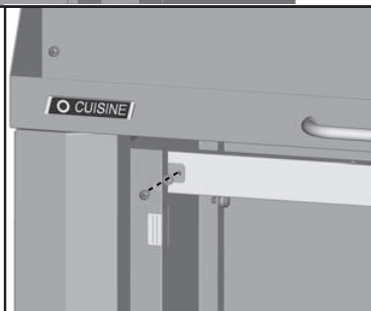

Fixez la pièce de soutien avant (G) sur les supports droit et gauche (L1 & L2).

CONSEIL : une personne aligne le panneau gauche tandis qu'une autre monte le côté droit.

 #4 No. 10-24UNC x 10 Vis (X2)

 #5 ø5 Rondelle frein (X2)

 #6 ø5 Rondelle (X2)

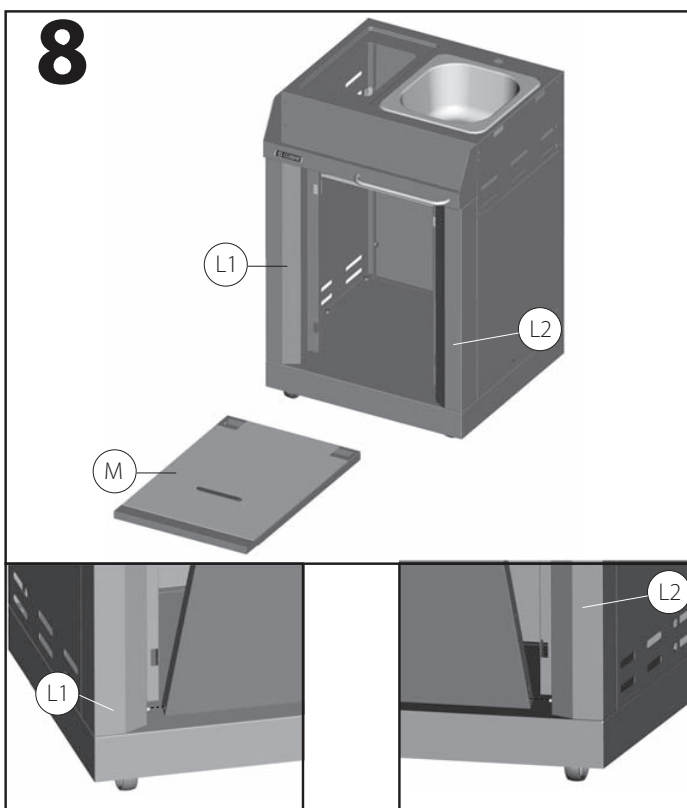

a. Localisez les axes de charnière sur les supports droit et gauche (L1 et L2).

b. Localisez les trous sur la partie inférieure de la porte (M). Insérez les axes de charnière dans la porte.

Conseil : appuyez sur les axes de charnière avec un objet solide de façon à ce que la porte coulisse et se mette en place.

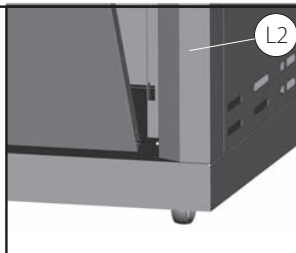
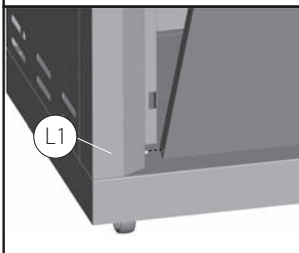

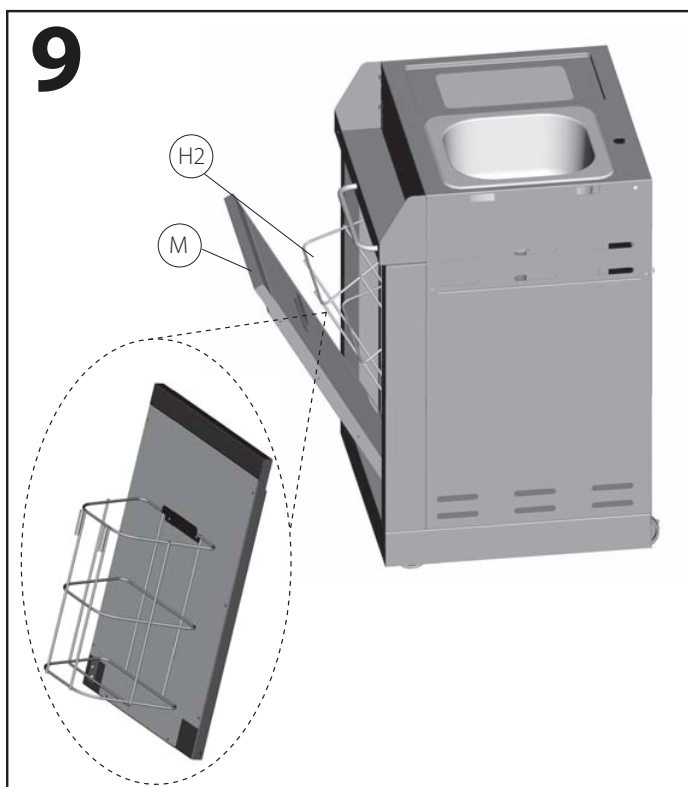

Glissez le panier à déchets (H2) sur les rail trouver derrière la porte (M) tel qu'indiquer.

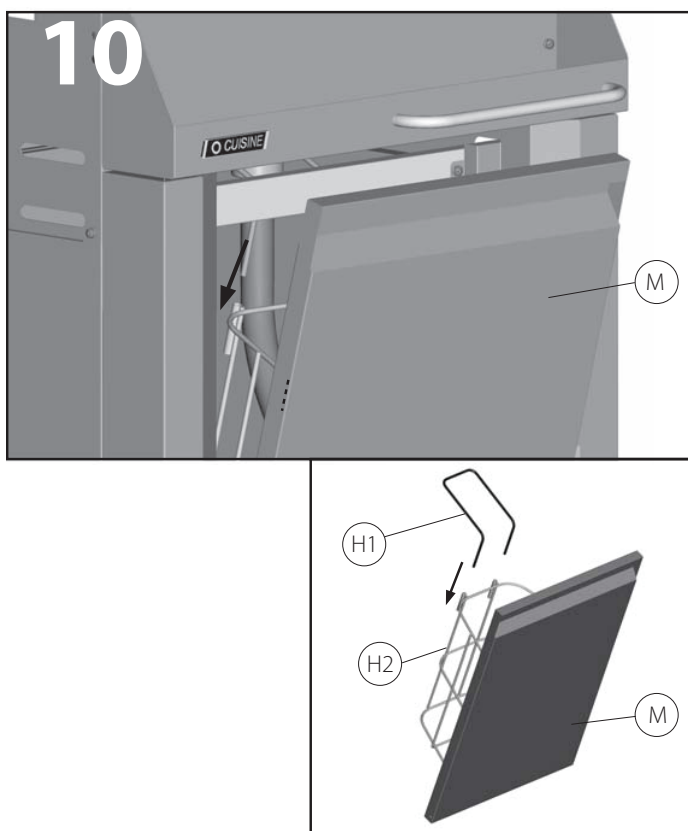

Insérez la poignée de la corbeille de la poubelle (H1) à l'arrière de la corbeille (H2).

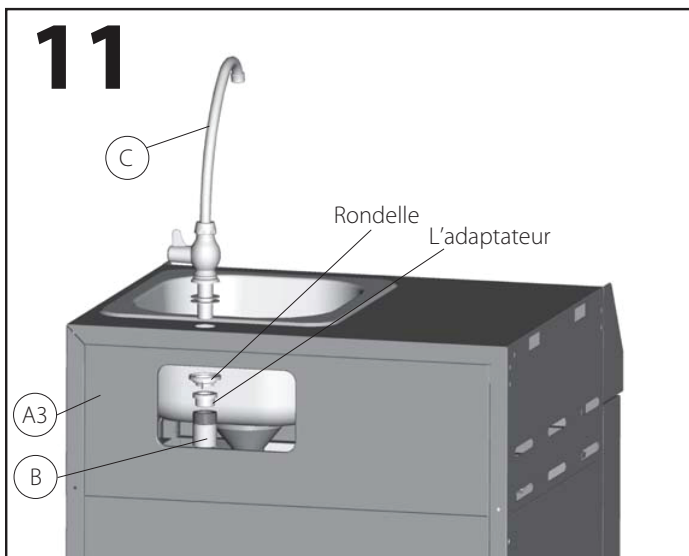

- Enlevez la rondelle et l'adaptateur du robinet (C).
- Insérez le robinet (C) à travers le châssis du chariot principal (A). Serrez en position avec la rondelle et adaptateur préalablement enlever.



Le tuyau d'arrosage requis pour c'étape.

Pour attacher le tuyau d'arrosage à l'unité :

Le connecteur (B) consiste de deux pièces. Séparez les deux pièces pour insérez un tuyau d'arrosage couper à travers du collet. Puis insérez le bout du tuyau d'arrosage au connecteur. Maintenant visez le collet à l'autre pièce du connecteur pour fixer le tuyau d'arrosage. Finalement fixez les deux pièces du connecteur ensemble.

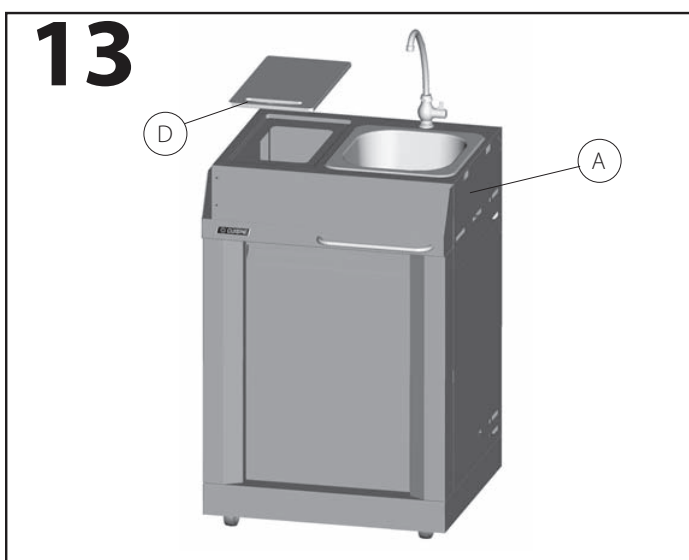

Positionnez la planche à découper (D) sur le cadre du chariot principal (A).

Rallonge de coin de comptoir Centro (# 85-1147-4/ A01301)

- o Augmente la taille de votre comptoir.
- o Permet de disposer votre barbecue et vos appareils de cuisine de camping Centro à un angle de 45°.
- o Reliez votre barbecue et vos appareils de cuisine de camping Centro pour vivre une expérience de cuisine en extérieur complète.

